

## Données techniques du lave-bottes avec cuve de saleté

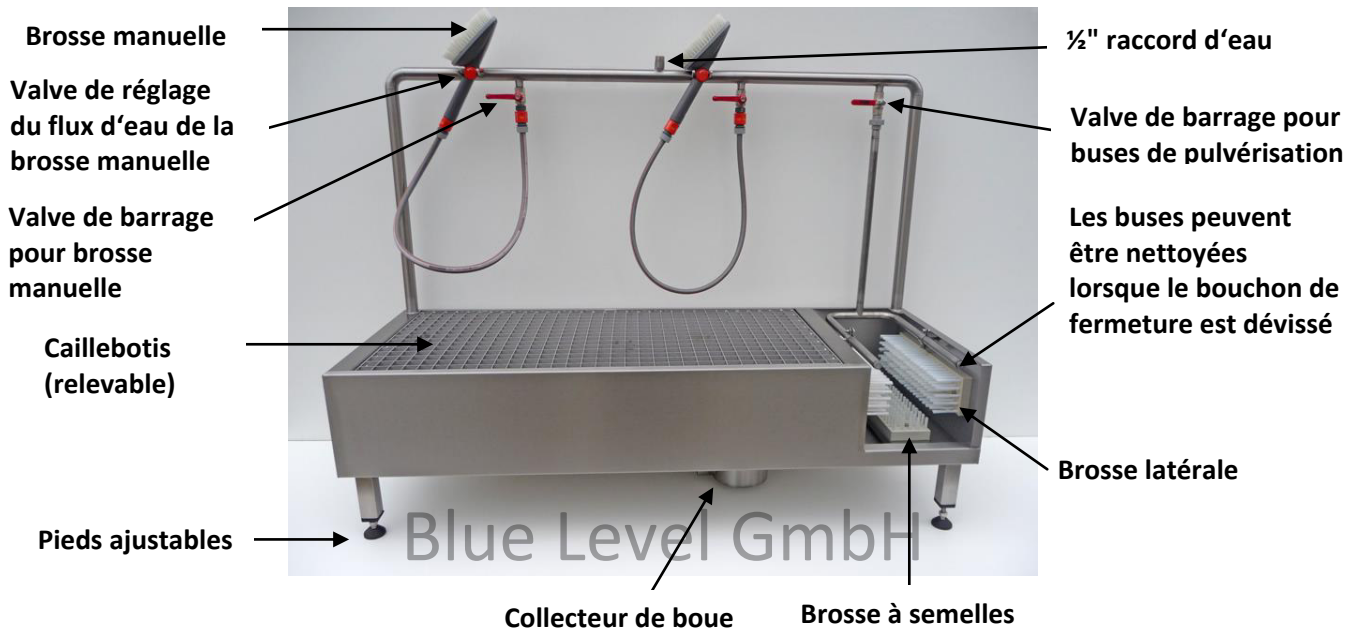

- Raccordement d'eau :  $\frac{3}{4}$ "
- Température max. de l'eau : 40 °C
- Pression maximale de l'eau : 8 bars
- Arrivée d'eau verrouillable (côté construction), doit être facile d'accès (Si le lave-bottes n'est pas employé durant une longue période, l'arrivée d'eau doit être verrouillée)
- Le raccordement d'eau doit correspondre aux directives du centre de distribution des eaux concerné et être effectué par un professionnel (aérateur à tuyau ou séparateur de système ne sont pas inclus dans la livraison)
- Surface antidérapante
- 4 pieds ajustables afin de compenser d'éventuelles inégalités du sol (le lave-botte doit être installé à l'horizontale)
- Avec collecteur de boue qui n'est pas imperméable aux odeurs (le collecteur de boue est à nettoyer en cas de besoin)
- Matériau du lave-bottes : acier inoxydable 1.4301, brosses : nylon
- Écoulement : NW 50
- Dimensions : largeur 1500 mm, profondeur 550 mm, hauteur 1150 mm
- Après l'installation, contrôler l'étanchéité du lave-bottes!
- Le lave-bottes doit être protégé du gel
- Attention ! En cas de températures inférieures à 0 °C, les conduites d'eau risquent de geler et le danger de glisser sur et autour du lave-bottes est accru !

Blue Level GmbH  
 Säntisstrasse 17  
 CH-8280 Kreuzlingen  
 Switzerland

eShop: [www.schuhputzmaschine.ch](http://www.schuhputzmaschine.ch)  
 eMail: [info@bluelevel.ch](mailto:info@bluelevel.ch)

### Stiefelreiniger mit Schmutzfangwanne, 3 Reinigungsplätze

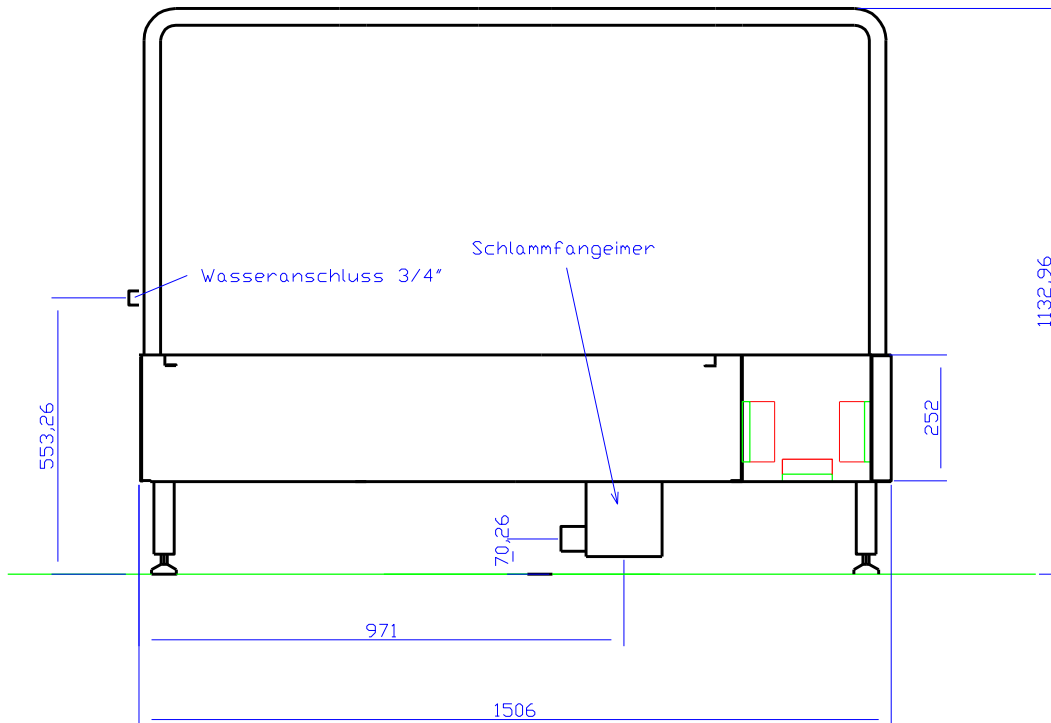

ANSICHT VON VORNE

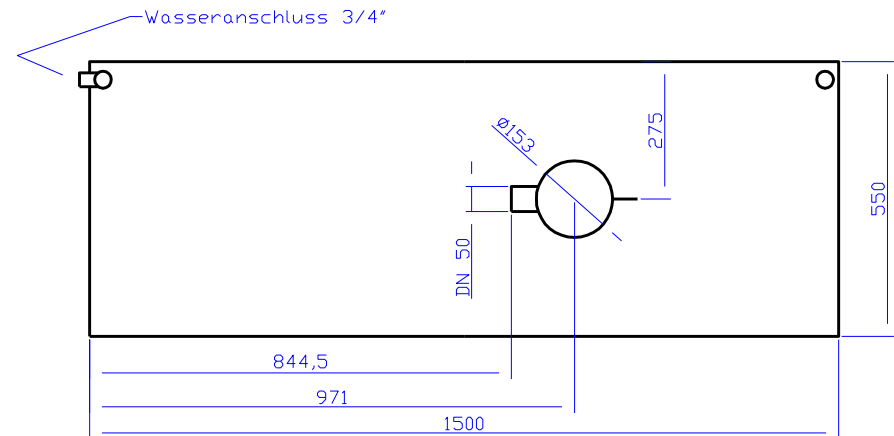

ANSICHT VON OBEN

1		1		1.4301		Blech 2mm
Stück	Benennung	Teil	Norm Nr. Zeichng-Nr	Werkstoff	Rohmaße- Modell Nr.	Bemerkung
Maßstab <b>o.M</b>	<b>Schmutzfang</b>			Kunde		
Freimaß- toleranzen <b>mittel</b>				Datum <b>06.07.23</b>	Zeichnung.Nr. <b>2</b>	